

0073-1-7972
25.07.2012**Busch-AudioWorld®**
8216 U
Busch-Radio iNet

DE EN FR NL RU PL

Busch-Radio iNet

Busch Radio iNet

Busch-Radio iNet

Busch-radio iNet

Радио Busch iNet

Radio Busch iNet



- Die Ausführliche Beschreibung der Konfiguration des Radios via Browser und am Radio selbst finden Sie in der Online-Dokumentation zum Busch iNetRadio.
- Ausführliche Benutzerinformationen erhalten Sie über den Link im Kapitel "Service" oder durch Scannen des QR-Codes (Gerät mit entsprechender Software notwendig).

- A detailed description of the configuration of the radio via the browser and on the radio itself is contained in the online documentation of the Busch iNetRadio.
- Detailed user information is available via the link in the "Service" chapter or by scanning the QR codes (device with corresponding software is required).

- Une description détaillée de la configuration de la radio par navigateur et sur la radio elle-même est disponible dans la documentation en ligne de la Busch iNetRadio.
- Vous trouverez des informations détaillées via le lien au chapitre « Service » ou en scannant le code QR (dispositif avec logiciel approprié requis).

- De configuratie van de radio via een browser en aan de radio zelf wordt uitvoerig beschreven in de online-documentatie bij de Busch iNetRadio.
- Uitgebreide gebruiksinformatie vindt u via de link in het hoofdstuk "Service" of door het scannen van de QR-codes (apparaat met de juiste software vereist).

- Подробное описание конфигурации радио с помощью браузера или органов управления радио Вы можете найти в онлайн-документации к Busch iNetRadio.
- Пользователи могут получить подробную информацию, перейдя по ссылке в главе "Сервисное обслуживание" или при сканировании QR-кода (необходимо устройство с соответствующим программным обеспечением).

- Szczegółowy opis konfiguracji radia przez przeglądarkę lub w radiu znajduje się w dokumentacji online dotyczącej Radia Busch iNet.
- Obszernie informacje dla użytkowników można uzyskać pod linkiem w rozdziale "Serwis" lub przez zeskanowanie kodu QR (wymagane urządzenie z odpowiednim oprogramowaniem).

110 ... 230 V AC, ±10 %, 50 / 60 Hz
5 ... 40 °C
IP 20
< 1 W
2x 1,5 W
4 ... 8 Ω
0,8 mm²
100 ... 10.000 Hz
802,11 b/g
2,4 GHz
100 mW
192 kbps
mp3, AAC(+), OGG, m3u, PLS

Technische Daten	Technical data	Caractéristiques techniques	Technische gegevens	Технические характеристики	Dane techniczne
Nennspannung	Nominal voltage	Tension nominale	Nominale spanning	Номинальное напряжение	Napięcie znamionowe
Temperaturbereich	Temperature range	Plage de température	Temperatuurbereik	Диапазон температур:	Zakres temperatur
Schutzart	Protection type	Type de protection	Beschermingsgraad	Степень защиты	Stopień ochrony
Leistungsaufnahme im Ruhezustand	Power consumption during the idle state	Puissance consommée en mode veille	Opgenomen vermogen in ruststand	Потребляемая мощность в состоянии покоя	Pobór mocy w stanie spoczynku
Maximale Belastbarkeit RMS	Maximum core cross section of loudspeaker clamps	Section de fil maximale bornes de haut-parleur	Maximale aderdoorsnede luidsprekerklemmen	Максимальное сечение жилы клемм громкоговорителя	Maksymalny przekrój żył dla zacisków głośników
Zulässige Lautsprecher-Impedanz	Max. load capacity (RMS)	Charge admissible maximale RMS :	Maximale belastbaarheid RMS	Предельная допускаемая нагрузка (RMS) макс.	Maksymalna obciążalność RMS
Maximaler Aderquerschnitt Lautsprecher-klemmen	Admissible loudspeaker impedance	Impédance admissible du haut-parleur	Toelaatbare luidsprekerimpedantie	Допустимое полное сопротивление громкоговорителя	Dopuszczalna impedancja głośników:
Frequenzbereich	Frequency range	Plage de fréquence	Frequentiebereik	Диапазон частот	Zakres częstotliwości
WiFi Standard	WiFi standard	Standard WiFi	WiFi-standaard	Стандарт WiFi	Standard WiFi
Sende-, Empfangsfrequenz	Send/receive frequency	Fréquence d'envoi, de réception	Zend-, ontvangstfrequentie	Частота приёма-передачи	Частотliwość nadawania/odbioru
Maximale Sendeleistung	Maximum transmission power	Puissance d'émission maximale	Maximaal zendvermogen	Максимальная излучаемая мощность	Maksymalna moc nadawania
Maximale Streamingrate	Maximum streaming rate	Taux de streaming maximal	Maximale streamingrate	Максимальная скорость передачи данных	Maksymalna prędkość streamingu
Unterstützte Formate	Supported formats	Formats gérés	Ondersteunde formaten	Поддерживаемые форматы	Obsługiwane formaty

Service

Busch-Jaeger Elektro GmbH - Ein Unternehmen der ABB Gruppe,
Freisenbergstraße 2, D-58513 Lüdenscheid
Zentraler Vertriebsservice Tel: 0180-5 66 99 00,
www.BUSCH-JAEGER.com

QR-Code

[www.busch-jaeger-catalogue.com/8200-0-0156,artikel.html](http://www.busch-jaeger-catalogue.com/8200-0-0156_artikel.html)

Bestimmungsgemäßer Gebrauch

Das Gerät dient zur Wiedergabe von Internetradiosendern über einen WLAN-Router, Musikdateien von einem UPnP Server oder aus einer analogen externen Quelle.
Zur Einrichtung des Gerätes und der Internetradiosender ist ein externes Gerät erforderlich, z.B. Laptop.
Das Gerät darf nur in tiefe UP Dosen nach DIN 49073-1 montiert werden.

Intended use

The device serves for the replay of Internet radio stations via a WLAN router, music data from a UPnP server or from an analogue external source.
To set up the device and the Internet radio station requires an external device, e.g. a laptop.
The device may only be mounted in deep flush-mounted sockets according to DIN 49073-1.

Utilisation conforme

L'appareil a été conçu pour la restitution de stations radio sur Internet via un routeur WLAN, de fichiers audio issus d'un serveur UPnP ou d'une source analogique externe.
La configuration de l'appareil et des stations radio nécessite un appareil externe, par ex. un ordinateur portable.
L'appareil ne peut être monté que dans des boîtiers à encastrer profonds conformes DIN 49073-1.

Beoogd gebruik

Het apparaat is bestemd voor het weergeven van internetradiozenders via een WLAN-router, muziekbestanden van een UPnP-server of van een analoge externe bron.
Voor het configureren van het apparaat en de internetradiozender is een extern apparaat nodig, bijvoorbeeld een laptop.
Het apparaat mag uitsluitend worden gemonteerd in diepe inbouwdozen conform DIN 49073-1.

Применение по назначению

Устройство предназначено для воспроизведения интернет-радиостанций с помощью WLAN-маршрутизатора, музыкальных файлов с сервера UPnP или аналоговых внешних источников.
Для настройки устройства и интернет-радиостанции требуется внешнее устройство, например, ноутбук.
Монтаж устройства выполняется только в глубоких розетках для скрытой установки (DIN 49073-1).

Zastosowanie zgodne z przeznaczeniem

Urządzenie służy do odtwarzania radia internetowego za pomocą routera WLAN, plików muzycznych z serwera UPnP lub zewnętrznego źródła analogowego.
Do dokonania ustawień urządzenia i nadajnika radia internetowego wymagane jest zewnętrzne urządzenie, np. laptop.
Urządzenie wolno montować jedynie w głębokich puszkach podtylnych według DIN 49073-1.

Anschluss	Connection	Raccordement	Aansluiting	Подключение	Sposób podłączenia
Lautsprecher Für den MONO-Betrieb kann der Lautsprecher an die linken (L- / L+) oder rechten (R- / +) Anschlussklemmen angeschlossen werden. Netzspannung Phase (L): An Klemme L Neutralleiter (N): An Klemme N Optionen: A Gleichzeitiges Einschalten mit der Raumbeleuchtung. B Anschluss von Leuchtstoff- oder Energiesparlampen mit 2-poligem Schalter.	Loudspeaker In MONO mode, the loudspeaker can be connected to the left (L- / L+) or right (R- / +) connecting terminals. Mains voltage Phase (L): To terminal L Neutral conductor (N): To terminal N, options: A Simultaneous activation with room lighting. B Connection of fluorescent lamps or energy-saving lamps with a 2-pole switch or button.	Haut-parleur Pour le mode MONO, le haut-parleur peut être raccordé à la borne de raccordement gauche (L- / L+) ou droite (R- / +). Tension du secteur Phase (L) : Sur borne L Conducteur neutre (N): Sur la borne N Options: A Allumage simultané à activation de l'éclairage ambiant. B Raccordement de lampes fluorescentes ou à faible consommation par commutateur bouton-poussoir bipolaire.	Luidspreker Bij mono-weergave kan de luidspreker op de linker (L- / L+) of rechter (R- / +) aansluitklemmen worden aangesloten. Netspanning Fase (L): op klem L Nul (N): op klem N opties: A gelijktijdig inschakelen met de verlichting in het vertrek B aansluiting van tl- of energiespaarlampen met 2-polige schakelaar of impulsdrukker	Громкоговоритель В режиме МОНО громкоговоритель можно подключать к левым (L- / L+) или правым (R- / +) клеммам подключения. Сетевое напряжение Фаза (L): к клемме L Нулевой провод (N): к клемме N Опции: A Одновременное включение с освещением в помещении. B Подключение люминесцентных или энергосберегающих ламп с 2-полюсным переключателем или выключателем.	Głośniki Dla eksploatacji w trybie MONO głośnik można podłączyć do lewego (L- / L+) lub prawego (R- / R+) zacisku. Napięcie sieciowe Faza (L): do zacisku L Przewód zerowy (N): do zacisku N Opcje: A Równoczesne włączenie z oświetleniem pomieszczenia. B Podłączenie lamp jarzeniowych lub energooszczędnych z 2-pinowym przełącznikiem lub przyciskiem.

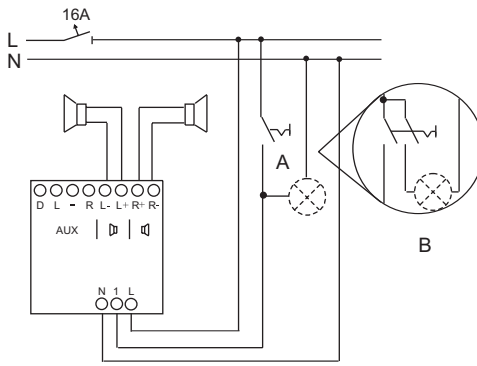

Der UP-Einsatz und das Bedienteil müssen vor der Montage getrennt werden. Hebeln Sie dazu das Bedienelement vom Einsatz ab.	If the device is already mounted or assembled, pull off the attachment from the flush-mounted insert with the aid of the frame.	Si l'appareil est déjà monté ou assemblé, retirez le cache à l'aide du cadre du mécanisme encastré.	Wanneer het apparaat al gemonteerd of in elkaar gezet is, trekt u het opzetelemet met behulp van het afdekraam van de inbouwsokkel af.	Если устройство уже смонтировано или собрано, снимите с помощью рамки насадку с механизма с/у.	Jeśli urządzenie jest już zamontowane, to należy wyciągnąć nasadkę za pomocą ramki mechanizmu podtykowego.
---	---	---	--	--	--

Bedientaster	Operating buttons	Touches de commande	Bedieningstoetsen	Кнопки управления	Przycisk sterowania
Bedienung / Setup 1 EIN / AUS / Menüebene zurück 2 Lautstärke leiser / Menüpunkt zurück 3 Lautstärke lauter / Menüpunkt vor 4 Menü / Auswahl bestätigen	Operation / setup 1 ON / OFF / back one menu level 2 Lower volume / back one menu item 3 Higher volume / forward one menu item 4 Menu / confirm selection	Commande / configuration 1 ON / OFF / Retour au menu parent 2 Diminuer le volume / Option de menu parente 3 Augmenter le volume / Option de menu parente 4 Valider le menu / la sélection	Bediening / setup 1 AAN / UIT / vorig menuniveau 2 Volume zachter / vorig menupunt 3 Volume harder / volgend menupunt 4 Menu / selectie bevestigen	Управление / настройка 1 ВКЛ. / ВЫКЛ. / На один уровень меню назад 2 Уменьшить громкость / На один пункт меню назад 3 Увеличить громкость / На один пункт меню вперед 4 Меню / Подтвердить выбор	Obsługa / ustawienia 1 WŁ. / WYŁ. / jeden poziom menu wstecz 2 Zmniejszenie głośności / jeden punkt menu wstecz 3 Zwiększenie głośności / jeden punkt menu do przodu 4 Menu / potwierdzenie wyboru

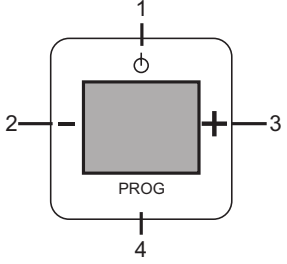

Inbetriebnahme	Commissioning	Mise en service	Inbedrijfname	Ввод в эксплуатацию	Uruchomienie
Netzspannung einschalten Neues Gerät im Auslieferungszustand Display zeigt Datum, die aktuelle Software-Version und die Seriennummer. Das Radio schaltet sich anschließend ab. Gerät war bereits in anderem Netzwerk in Betrieb Geräte auf die Werkseinstellungen zurücksetzen. Dazu die gesamte Schaltwippe für ca. 5 Sekunden drücken.	Mains voltage activation State of the new device at the point of delivery Display shows date, the current software version and the serial number. The radio then switches itself off. The device has already been in use in a different network Reset the device to the factory settings. To do this press the entire rocker switch for approximately 5 seconds.	Brancher l'alimentation électrique secteur Nouvel appareil à l'état de livraison L'écran affiche la date, la version logicielle actuelle et le numéro de série. Ensuite, la radio s'éteint. L'appareil a déjà fonctionné dans un autre réseau Remettez l'appareil sur les réglages d'usine. Pressez à cet effet l'intégralité de la manette d'enclenchement pendant env. 5 secondes.	Netspanning inschakelen Nieuw apparaat in leveringstoestand Op het display verschijnen de datum, de actuele softwareversie en het serienummer. Daarna schakelt de radio vanzelf uit. Apparaat is reeds gebruikt in een ander netwerk Apparaten resetten op fabrieksinstelling. Daarvoor de hele bedieningswip ca. 5 seconden indrukken.	Включение сетевого напряжения Новое устройство в состоянии поставки На дисплее отображается дата, текущая версия ПО и серийный номер. Затем радио отключается. Устройство уже было в эксплуатации в другой сети Сброс на заводские настройки. Для этого следует нажать всю кнопку и задержать на 5 секунд.	Włączenie zasilania Nowe urządzenie po dostarczeniu Na wyświetlaczu pojawia się data, aktualna wersja oprogramowania i numer seryjny. Następnie radio wyłącza się. Urządzenie już pracowało w innej sieci W tym celu naciskać przez ok. 5 sekund cały klawisz przełączający.

Radio mit WLAN-Netzwerk verbinden	Connecting the radio with the WLAN network	Relier la radio au réseau LAN	Radio verbinden met WLAN-netwerk	Подключение радио к сети WLAN	Łączenie radia z siecią WLAN
1. Radio einschalten. 2. Mit WLAN-fähigem Gerät (PC, Tablet o.ä.) WLAN-Netzwerke suchen (abhängig vom Betriebssystem). 3. Prüfen, ob das WLAN-Netzwerk „Radio-xxxx“ angezeigt wird. 4. Verbindung mit dem WLAN-Netzwerk „Radio-xxxx“ herstellen.	1. Switch the device on. 2. Search for WLAN networks with WLAN-capable device (dependent on operating system). 3. Check whether the WLAN network "Radio-xxxx" is displayed. 4. Establish connection with the WLAN network "Radio-xxxx".	1. Mettre l'appareil en marche. 2. A l'aide d'un appareil compatible WLAN, rechercher les réseaux WLAN (en fonction du système d'exploitation). 3. Rechercher si le réseau WLAN « Radio-xxxx » est affiché. 4. Etablir une connexion au réseau WLAN « Radio-xxxx ».	1. Apparaat inschakelen. 2. Met een voor WLAN geschikt apparaat WLAN-netwerken zoeken (afhankelijk van het besturingssystemen). 3. Controleren of het WLAN-netwerk "Radio-xxxx" wordt weergegeven. 4. Verbinding met het WLAN-netwerk "Radio-xxxx" maken.	1. Включите радио. 2. Выполните поиск сетей WLAN посредством WLAN-совместимого устройства (зависит от операционной системы). 3. Проверьте, отображается ли сеть WLAN „Radio-xxxx“. 4. Установите соединение с сетью WLAN „Radio-xxxx“.	1. Włączyć urządzenie 2. Z urządzeniem pracującym w WLAN wyszukać sieci WLAN (zależnie od systemu operacyjnego). 3. Sprawdzić, czy pokazywana jest sieć WLAN „Radio-xxxx“. 4. Utworzyć połączenie z siecią WLAN „Radio-xxxx“.

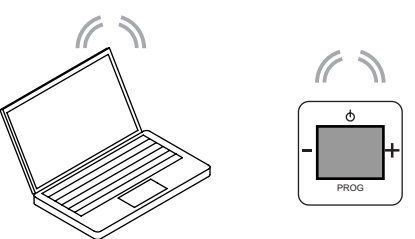

Verbindung des Radios mit dem Router	Connection of the radio with the router	Connexion de la radio au routeur	Radio met router verbinden	Соединение радио с маршрутизатором	Połączenie radia z routerem
5. Im Browser die Default-IP-Adresse des Radios eingeben (http://192.168.55.55) oder den Text "Radio" in die Adresszeile des Browsers. 6. In der „Spracheinstellung“ die gewünschte Sprache auswählen. 7. Netzwerkname (SSID) und Passwort eingeben. 8. „DHCP“ oder „Benutzerdefiniert“ wählen. 9. Bei Bedarf Gerätenamen ändern und auf „Save“ klicken. Radio startet neu. 10. Radio einschalten. Nach kurzer Zeit wird das Datum und die Uhrzeit (MEZ) angezeigt. Das Radio ist betriebsbereit.	5. Enter the default IP address of the radio in the browser (http://192.168.55.55) or the text "Radio" in the address line of the browser. 6. Select the desired language in "Language setting". 7. Enter the network name (SSID) and password. 8. Select "DHCP" or "User-defined". 9. If required, change the device name and click on "Slave". Restart the radio. 10. Switch the radio on. After approximately 2 minutes the date and time (CET) is displayed. The radio is ready.	5. Dans le navigateur, entrer l'adresse IP par défaut de la radio (http://192.168.55.55) ou le texte « Radio » dans la ligne d'adresse du navigateur. 6. Au niveau de « Configuration de la langue », sélectionner la langue souhaitée. 7. Entrer le nom du réseau (SSID) et le mot de passe. 8. Sélectionner « DHCP » ou « Défini par l'utilisateur ». 9. Le cas échéant, modifier le nom de l'appareil et cliquer sur « Save ». La radio redémarre. 10. Allumer la radio. A l'issue de 2 minutes env., la date et l'heure (HEC) apparaissent. La radio est alors prête à fonctionner.	5. Het standaard-IP-adres van de radio (http://192.168.55.55) of de tekst "Radio" in de adresbalk van uw browser invoeren. 6. In de "taalinstelling" de gewenste taal selecteren. 7. Netwerknnaam (SSID) en wachtwoord invoeren. 8. "DHCP" of "gebruikersgedefinieerd" selecteren. 9. Indien nodig apparaatnaam wijzigen en op "Save" klikken. De radio start opnieuw op. 10. Radio inschakelen. Na ca. 2 minuten verschijnen de datum en de tijd (MET). De radio is nu klaar voor gebruik.	5. В браузере введите исходный IP-адрес радио (http://192.168.55.55) или введите в адресную строку браузера текст "Radio". 6. Выберите в „Языковых настройках“ желаемый язык. 7. Введите сетевое имя (SSID) и пароль. 8. Выберите „DHCP“ или „Выбор пользователем“. 9. При необходимости измените имя устройства и нажмите „Сохранить“. Радио перезапустится. 10. Включите радио. Прим. через 2 минуты отобразятся дата и время (среднеевропейское). Радио готово к работе.	5. Wpisać w przeglądarce domyślny adres IP radia (http://192.168.55.55) lub tekst "Radio" w pasku adresowym przeglądarki. 6. W „ustawieniach języka” wybrać żądany język. 7. Wpisać nazwę sieci (SSID) i hasło. 8. Wybrać „DHCP” lub „zdefiniowane przez użytkownika”. 9. W razie potrzeby zmienić nazwę urządzenia i kliknąć na „zapisz”. Radio uruchamia się od nowa. 10. Włączyć radio. Po ok. 2 minutach wyświetlana jest data i godzina (czas środkowoeuropejski). Radio jest gotowe do eksploatacji.

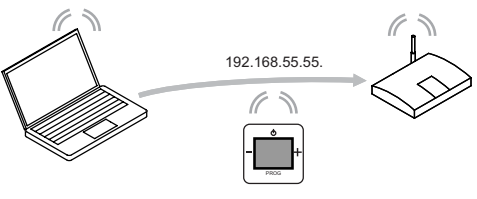

Sender aufrufen	Calling up a station	Appeler la station radio	Zender oproepen	Вызов станции	Wywoływanie stacji
11. Auf die Taste PROG drücken. 12. Mit +/- den Menüpunkt „Favoriten“ wählen (acht Sender sind bereits voreingestellt) oder "Internetradio" (Tuneln) wählen. 13. Auf die Taste PROG drücken. 14. Mit +/- den gewünschten Sender auswählen. 15. Auf die Taste PROG drücken. 16. Nach kurzer Zeit hören Sie den Sender.	11. Press the PROG button. 12. Use +/- to select menu item "Favorites" or "Internet radio" (Tuneln). 13. Press the PROG button. 14. Use +/- to select the desired station. 15. Press the PROG button. 16. You will hear the station after 30 seconds.	11. Appuyer sur la touche PROG. 12. A l'aide de +/-, sélectionner l'option de menu « Favoris » ou sélectionner « Internetradio » (Tuneln). 13. Appuyer sur la touche PROG. 14. A l'aide de +/-, sélectionner la station radio souhaitée. 15. Appuyer sur la touche PROG. 16. La station radio est audible à l'issue de 30 secondes env.	11. De toets PROG indrukken. 12. Met +/- het menupunt "Favorieten" of "Internetradio" (Tuneln) kiezen. 13. De toets PROG indrukken. 14. Met +/- de gewenste zender kiezen. 15. De toets PROG indrukken. 16. Na ca. 30 seconden hoort u de zender.	11. Нажмите клавишу PROG. 12. С помощью кнопок +/- выберите пункт меню „Избранное” или „Интернет-радио” (настроить). 13. Нажмите клавишу PROG. 14. С помощью кнопок +/- выберите нужную радиостанцию. 15. Нажмите клавишу PROG. 16. Прим. через 30 секунд начнется воспроизведение.	11. Nacisnąć klawisz PROG. 12. Przyciskami +/- wybrać punkt menu „ulubione” lub „radio internetowe” (tunelowanie). 13. Nacisnąć klawisz PROG. 14. Przyciskami +/- wybrać żadaną stację radiową. 15. Nacisnąć klawisz PROG. 16. Po ok. 30 sekundach słychać stację.

